

PROTOCOLLO D'INTESA

LINEE OPERATIVE PER GARANTIRE IL REGOLARE AVVIO E SVOLGIMENTO

DELLE ATTIVITA' PER L'A.S. 2021/2022

tra

Il Dirigente Scolastico, la R.S.U. e le O.O.S.S.

TENUTO CONTO dell'esigenza di condividere con le OO.SS. e con le R.S.U. dell'ITET "Emanuela Loi" le linee operative per garantire il regolare svolgimento dell'avvio dell'a.s. 2021/2022 negli Istituti scolastici d'istruzione secondaria di 2° grado statali, in osservanza delle misure precauzionali di contenimento e contrasto del rischio di epidemia di COVID-19;

CONSIDERATA la necessità di tutelare la salute della comunità scolastica coinvolta (dirigenti, docenti, personale A.T.A., studenti e famiglie) durante lo svolgimento delle attività in presenza presso le sedi delle istituzioni scolastiche;

VISTO il D.lgs. 9 aprile 2008, n. 81 e, in particolare, l'art. 41, recante "Sorveglianza sanitaria"; VISTO l'art. 83 del D.L. 19 maggio 2020, n. 34, convertito in Legge 17 luglio 2020, n. 77, in materia di "Sorveglianza sanitaria eccezionale", che resta in vigore fino al 31 dicembre 2021, ai sensi dell'art. 6 del D.L. 23 luglio 2021, n. 105, stante l'avvenuta proroga dello stato di emergenza fino a tale data, ai sensi dell'art. 1 del D.L. 105/2021;

VISTO l'art. 26, comma 2 bis del decreto legge 17 marzo 2020, n. 18 convertito con modificazioni in legge 24 aprile 2020, n. 27 e successive modifiche e integrazioni, per il quale, "a decorrere dal 16 ottobre 2020 e fino al 31 ottobre 2021, i lavoratori fragili di cui al comma 2 svolgono di norma la prestazione lavorativa in modalità agile, anche attraverso l'adibizione a diversa mansione ricompresa nella medesima categoria o area di inquadramento, come definite dai contratti collettivi vigenti, o lo svolgimento di specifiche attività di formazione professionale anche da remoto";

VISTO il verbale di Confronto tra il Ministero dell'istruzione e le Organizzazioni sindacali del 27 novembre 2020 relativo all'accesso allo svolgimento della prestazione di lavoro in modalità agile del personale ATA dichiarato fragile o che versi nelle condizioni di cui agli articoli 26 del decreto legge n. 18/2020, 21 bis comma 1 del decreto legge n. 104/2020, le cui attività si possono svolgere da remoto;

VISTA la circolare del Ministero della Salute del 4 agosto 2021 n. 0035309 avente ad oggetto le "Certificazioni di esenzione alla vaccinazione anti-COVID -19", nella quale vengono indicati i soggetti che per condizione medica non possono ricevere o completare la vaccinazione;

VISTO il D.L. 8 aprile 2020 n. 23 e in particolare l'art. 29 bis recante "Obblighi dei datori di lavoro per la tutela contro il rischio di contagio da COVID-19";

VISTO l'art. 58 del D.L. 25 maggio 2021, n. 73, convertito in Legge 23 luglio 2021, n. 106, recante "Misure urgenti per la scuola";

VISTO il D.L. 6 agosto 2021, n. 111, recante Misure urgenti per l'esercizio in sicurezza delle attività scolastiche, universitarie, sociali e in materia di trasporti" con particolare riferimento all'articolo 1;

VISTO il D.P.R. del 20 marzo 2009, n. 81, recante "Norme per la riorganizzazione della rete scolastica e il razionale ed efficace utilizzo delle risorse umane della scuola, ai sensi dell'articolo 64, comma 4, del decreto-legge 25 giugno 2008, n. 112, convertito, con modificazioni, dalla legge 6 agosto 2008, n. 133";

VISTO il "Documento per la pianificazione delle attività scolastiche, educative e formative in tutte le Istituzioni del Sistema nazionale di Istruzione per l'anno scolastico 2021/2022", adottato con decreto del Ministro dell'istruzione del 6 agosto 2021, n. 257;

VISTA la Circolare del Ministero della Salute del 29 aprile 2020, n. 14915; **VISTA** la Circolare del Ministero della Salute del 22 maggio 2020, n. 17644;

VISTA la Circolare del Ministero della Salute del 12 aprile 2021, n. 15127;

VISTA la circolare del Ministero della salute dell'11 agosto 2021, n. 36254 avente ad oggetto "Aggiornamento sulle misure di quarantena e di isolamento raccomandate alla luce della circolazione delle nuove varianti SARS – CoV-2 in Italia e in particolare della diffusione della variante Delta";

VISTO il verbale del CTS n. 10 del 21 aprile 2021 e la successiva nota del Ministero Istruzione n. 698 del 6 maggio 2021;

VISTO il Protocollo d'intesa tra il Ministero dell'Istruzione, dell'Università e della Ricerca e il Dipartimento della Protezione Civile della Presidenza del Consiglio dei Ministri sottoscritto in data 15 novembre 2018;

VISTO il "Protocollo condiviso di aggiornamento delle misure per il contrasto e il contenimento della diffusione del virus SARS-CoV-2/COVID-19 negli ambienti di lavoro" del 6 aprile 2021;

VISTO il "Documento tecnico sull'ipotesi di rimodulazione delle misure contenitive nel settore scolastico", approvato dal CTS - Dipartimento della protezione civile con verbale n. 82 della seduta del 28 maggio 2020;

VISTO il Verbale n. 90 della seduta del CTS del 22 giugno 2020;

VISTO il rapporto ISS n. 26/2020 "Indicazioni ad interim su gestione e smaltimento di mascherine e guanti monouso provenienti da utilizzo domestico e non domestico" versione del 18 maggio 2020;

VISTO il Rapporto ISS COVID-19, n. 19/2020, recante "Raccomandazioni ad interim sui disinfettanti nell'attuale emergenza COVID-19: presidi medico chirurgici e biocidi";

VISTO il Rapporto ISS COVID-19 n. 58/2020, recante "Indicazioni operative per la gestione di casi e focolai di SARS-CoV-2 nelle scuole e nei servizi educativi dell'infanzia";

VISTO il Rapporto ISS COVID-19 n. 63/2020, recante "Apertura delle scuole e andamento dei casi confermati di SARS-CoV-2: la situazione in Italia";

VISTO il "Documento di indirizzo e orientamento per la ripresa delle attività in presenza dei servizi educativi e delle scuole dell'Infanzia", approvato con decreto del ministro dell'istruzione del 3 agosto 2020, n. 80;

VISTO il Rapporto ISS COVID-19 n. 11/2021, recante "Indicazioni ad interim per la prevenzione e gestione degli ambienti indoor in relazione alla trasmissione dell'infezione da virus SARS-CoV- 2";

VISTO il Rapporto ISS COVID-19 n. 12/2021, recante “Raccomandazioni ad interim sulla sanificazione di strutture non sanitarie nell'attuale emergenza COVID-19: ambienti /superfici”;

VISTO il Protocollo d’Intesa “Linee operative per garantire il regolare svolgimento degli Esami conclusivi di Stato 2020/2021”, sottoscritto tra il Ministero e le OO.SS. in data 21 maggio 2021; **VISTO** il Verbale n. 31 della seduta del Comitato Tecnico Scientifico del 25 giugno 2021;

VISTO il Verbale n. 34 della seduta del Comitato Tecnico Scientifico del 12 luglio 2021;

VISTA la nota del Ministero istruzione, prot. 22 luglio 2021, n. 1107 “Avvio dell'anno scolastico 2021/22. Nota di accompagnamento alle indicazioni del Comitato Tecnico Scientifico del 12 luglio 2021 (verbale n. 34);

TENUTO CONTO dei contenuti e degli impegni inseriti nel “Patto per la scuola al centro del Paese”, sottoscritto a Palazzo Chigi il 20 maggio tra le OO.SS. e il Ministro dell’istruzione, Patrizio Bianchi;

CONSIDERATA la complessità organizzativa e le peculiarità che caratterizzano l’erogazione del servizio scolastico nei vari ordini e gradi, con particolare riferimento alla esigenza di salvaguardare il benessere psicofisico e sociale soprattutto dei minori garantendo lo svolgimento delle attività in presenza;

VISTO il protocollo d’intesa, per garantire l’avvio dell’anno scolastico 2021/2022 nel rispetto delle regole di sicurezza per il contenimento della diffusione di Covid 19, tra il MIUR e le OO.SS. del 14/08/2021;

VISTO l’allegato-integrazione al DVR – Disciplinare di gestione delle attività scolastiche in periodo di vigenza di stato di emergenza pandemia, siglato in data 07/09/2021;

ATTESA la concertazione delle misure di sicurezza concordate tra i partecipanti.

Il giorno 22 novembre 2021, alle ore 11.00, presso i locali dell’ITET “Emanuela Loi” di Nettuno (RM), la **parte pubblica**, rappresentata dal Dirigente scolastico *Dott. Gennaro Bosso* e la **parte sindacale**, rappresentata dai componenti della RSU di istituto

CGIL Sig.ra Rita Bernardo;

SNALS Prof.ssa Angela Pica;

CISL Prof.ssa Teresa Abagnale;

e dai rappresentanti territoriali delle OO. SS. firmatarie del CCNL comparto istruzione e ricerca 2016-2018 per la UIL Paolo Fontana e Francesca Tammone; per la CGIL Roberto Imperato; per la CISL Francesca Tornatore;

si incontrano per definire, in considerazione del Protocollo d’intesa per garantire l’avvio dell’anno scolastico nel rispetto delle regole di sicurezza per il contenimento della diffusione di Covid 19 sottoscritto in data 14/08/2021 dal Ministero dell’Istruzione e dalle OO.SS. rappresentative del comparto e dell’area istruzione e ricerca, la prevista **intesa sulle seguenti materie**: fornitura dispositivi di sicurezza; utilizzazione e igienizzazione degli spazi; formazione del personale; intensificazione ed eventuale lavoro straordinario.

CONSIDERATO CHE

per mantenere le condizioni di massima sicurezza il comportamento del personale, degli allievi e degli esterni che hanno necessità di accesso all’edificio scolastico o alla sua pertinenza, deve uniformarsi con consapevole, costante e collaborativa puntualità alle disposizioni del presente protocollo.

PREMESSO CHE

l'Istituzione Scolastica, tenuto conto di quanto previsto nei DPCM relativi all'emergenza corona- virus, nonché delle Ordinanze e dei Decreti del Ministero della Salute, adotta il presente protocollo di regolamentazione **all'interno del proprio luogo di lavoro** e applica le misure di precauzione di seguito elencate per tutelare la salute delle persone presenti all'interno dell'Istituto e garantire la salubrità dell'ambiente di lavoro.

Il presente Protocollo di sicurezza costituisce attuazione del Protocollo d'intesa, per garantire l'avvio dell'anno scolastico 2021/2022 nel rispetto delle regole di sicurezza per il contenimento della diffusione di Covid 19, tra il MIUR e le OO.SS. del 14/08/2021. Con l'elaborazione del presente Protocollo di regolamentazione saranno monitorate, a seguire, le misure ivi adottate e le successive possibili implementazioni, al fine di assicurare adeguati livelli di prevenzione e protezione. E' obiettivo prioritario, infatti, coniugare la prosecuzione dell'attività con la garanzia di condizioni di salubrità e sicurezza negli ambienti di lavoro e nelle modalità operative.

L'esposizione all'agente biologico COVID-19 è, relativamente all'ambito lavorativo in oggetto, una esposizione di tipo generico; rappresenta una questione di salute pubblica, pertanto il Dirigente Scolastico deve collaborare facendo rispettare i provvedimenti delle autorità competenti al fine di favorire il contenimento della diffusione del virus.

Ogni lavoratore, utente o allievo, al momento del proprio ingresso in Istituto, deve rispettare tutte le disposizioni impartite dalle Autorità e dall'Istituto stesso, con finalità di prendersi cura della propria salute e sicurezza e di quella delle altre persone presenti sul luogo di lavoro.

Informazione

Per mantenere le condizioni di massima sicurezza il comportamento del personale, degli allievi e degli esterni che hanno necessità di accesso all'edificio scolastico o alla sua pertinenza, deve uniformarsi con consapevole, costante e collaborativa puntualità alle disposizioni del presente protocollo.

Questa dirigenza, pertanto, sollecita tutte le persone che devono accedere a qualsiasi titolo alla sede dell'Istituto, ad attenersi scrupolosamente al protocollo e ad adottare comportamenti responsabilmente cauti.

Le informazioni riguardano:

- *L'obbligo di rimanere al proprio domicilio in presenza di temperatura oltre i 37,5° o altri sintomi influenzali e di chiamare il proprio medico di famiglia e l'autorità sanitaria.*
- *Il divieto di fare ingresso o di poter permanere nei locali scolastici laddove, anche successivamente all'ingresso, sussistano le condizioni di pericolo (sintomi influenzali, temperatura oltre 37,5°, provenienza da zone a rischio o contatto con persone positive al virus nei 14 giorni precedenti, ecc.) stabilite dalle autorità sanitarie competenti.*
- *L'obbligo di rispettare tutte le disposizioni delle Autorità e del Dirigente Scolastico (in particolare, mantenere il distanziamento fisico di un metro, osservare le regole di igiene delle mani e tenere comportamenti corretti sul piano dell'igiene).*
- *La formazione e l'aggiornamento in materia di didattica digitale integrata e COVID, nonché l'obbligo di redigere un nuovo patto di corresponsabilità educativa per la collaborazione attiva tra Scuola e Famiglia, rafforzatasi con la recente esperienza della didattica a distanza.*
- *L'obbligo per ciascun lavoratore di informare tempestivamente e responsabilmente il Dirigente Scolastico o uno dei suoi delegati (staff dirigenziale) della presenza di qualsiasi sintomo influenzale*

durante l'espletamento della propria prestazione lavorativa o della presenza di sintomi negli studenti presenti all'interno dell'istituto.

LE PARTI

dichiarano congiuntamente di adottare le seguenti misure:

1) MODALITÀ DI ACCESSO/USCITA

Modalità di accesso/uscita del personale

Tutto il personale (docente ed ATA) deve rispettare le seguenti norme:

- L'obbligo di rimanere al proprio domicilio in presenza di temperatura oltre i 37,5° o altri sintomi influenzali e di chiamare il proprio medico di famiglia e l'autorità sanitaria.
- Il divieto di fare ingresso o di poter permanere nei locali scolastici laddove, anche successivamente all'ingresso, sussistano le condizioni di pericolo (sintomi influenzali, temperatura oltre 37,5°, provenienza da zone a rischio o contatto con persone positive al virus nei 14 giorni precedenti, ecc.) stabilite dalle autorità sanitarie competenti.
- L'obbligo di rispettare tutte le disposizioni delle Autorità e del Dirigente Scolastico (in particolare, mantenere il distanziamento fisico di un metro, osservare le regole di igiene delle mani e tenere comportamenti corretti sul piano dell'igiene).
- L'obbligo per ciascun lavoratore di informare tempestivamente e responsabilmente il Dirigente Scolastico o uno dei suoi delegati (staff dirigenziale) della presenza di qualsiasi sintomo influenzale durante l'espletamento della propria prestazione lavorativa o della presenza di sintomi negli studenti presenti all'interno dell'istituto.
- L'obbligo, se già risultati positivi all'infezione da COVID-19, di fare precedere il rientro da una preventiva comunicazione avente ad oggetto la certificazione medica da cui risulti la idoneità al rientro nella comunità secondo le modalità previste dal dipartimento di prevenzione territoriale di competenza o dall'autorità sanitaria ad esso preposta.

a) Il **personale docente** accede alla sede di servizio munito di mascherina, igienizza le mani all'ingresso e tiene con sé tutti i propri effetti personali. Può accedere alla sala insegnanti nei limiti del contingentamento indicato all'ingresso, 14 persone, prelevare e deporre materiale scolastico all'interno del proprio cassetto igienizzando le mani e mantenendo le distanze di sicurezza; è consentito trattenersi all'interno della sala insegnanti solo nei posti indicati. Non possono essere lasciati effetti personali nella sala docenti. Si sposta ed esce seguendo i percorsi indicati, **ovvero rispettando la destra** nel senso di marcia, tenendosi possibilmente ad 1 metro di distanza dagli altri e indossando la mascherina.

b) Il **personale ATA** accede al servizio munito di mascherina ed igienizza le mani all'ingresso, mantiene i propri effetti personali sulla postazione di lavoro e/o nell'armadietto personale. Si sposta ed esce seguendo i percorsi indicati, **ovvero rispettando la destra** nel senso di marcia, tenendosi possibilmente ad 1 metro di distanza dagli altri e indossando sempre la mascherina.

A partire dall' 01/09/2021, tutto il personale scolastico è tenuto a possedere ed esibire a richiesta il proprio Green Pass (GP) o Certificazione verde. Tale obbligo non opera, invece, sugli alunni delle scuole di ogni ordine e grado ma unicamente sugli studenti universitari.

Quindi, alla luce di quanto stabilito dalla norma, il **dipendente** che **non sia in possesso del GP** o, comunque, **non sia momentaneamente in grado di esibirlo** al personale addetto al controllo che, in quanto delegato dal Dirigente Scolastico, è a tutti gli effetti un pubblico ufficiale nell'esercizio delle proprie funzioni:

- **non può svolgere le funzioni proprie del profilo professionale, né permanere a scuola;**
- **risulta assente ingiustificato con quanto ne consegue, sia sotto il profilo disciplinare che giuridico- economico;**
- **a decorrere dal quinto giorno, viene disposta la sospensione senza stipendio con riammissione in servizio non appena si sia acquisito il possesso del certificato verde.**

Come esplicitato nella nota del Ministero dell'Istruzione n. 1237 del 13 agosto 2021, avente per oggetto *"Decreto-legge n. 111/2021 "Misure urgenti per l'esercizio in sicurezza delle attività scolastiche, universitarie, sociali e in materia di trasporti" - Parere tecnico"*, **la violazione del dovere di possesso ed esibizione della certificazione verde è sanzionata in via amministrativa dai dirigenti scolastici, quali "organi addetti al controllo sull'osservanza delle disposizioni per la cui violazione è prevista la sanzione amministrativa del pagamento di una somma di denaro"**. Pertanto, *alla sanzione, che incide sul rapporto di lavoro si somma la sanzione amministrativa pecuniaria per la violazione dell'obbligo di possesso/esibizione*. La nota precisa poi che **"la sanzione – da 400 a 1000 euro – è comminata ai sensi dell'articolo 4 del decreto-legge n 19/2020"**. Il Ministero ha anche attivato una piattaforma di rilevamento diretto da parte del Dirigente scolastico sul SIDI, ciò consente una rapida verifica e la possibilità di evitare l'esibizione del green pass.

Modalità di accesso/uscita fornitori/manutentori esterni e visitatori

L'accesso di esterni all'interno dell'Istituto è ammesso previa regolare registrazione dei visitatori ammessi, con indicazione, per ciascuno di essi, dei dati anagrafici (nome, cognome, data di nascita, luogo di residenza), dei relativi recapiti telefonici, nonché della data di accesso ed eventualmente del tempo di permanenza. L'ingresso nei locali dell'istituzione Scolastica da parte di chiunque (genitori e loro delegati, fornitori, altri soggetti a vario titolo interessati), oltre che limitarsi agli stretti casi di necessità ed urgenza che non possono essere gestiti in modalità a distanza, è consentito a condizione del possesso e della esibizione della certificazione verde COVID-19 (Green Pass) ovvero di possesso di certificato di esenzione. Il Ministero ha comunque fornito una applicazione per il rilevamento del possesso della certificazione verde riferito al personale in servizio (docenti e ata).

Al fine di ridurre le possibilità di contatto con il personale, l'accesso di esterni è così regolato:

1. Le **ditte di manutenzione** che intervengono per conto dell'ente locale proprietario del fabbricato, possibilmente devono fornire un piano di intervento, indicando l'orario di arrivo e la durata dell'intervento. La ditta si assume la responsabilità delle verifiche di prevenzione COVID-19 riguardo al proprio personale dipendente. Gli addetti delle Ditte compilano il registro dei visitatori, dopo aver esibito il certificato verde.

2. Consegna delle merci

Per le necessarie attività di approntamento delle attività di carico e scarico, il trasportatore dovrà attenersi al rispetto del distanziamento sociale di 1 metro, ed indossare la mascherina; potrà scendere dai mezzi per le operazioni di scarico del materiale sul carrello e lo stesso verrà depositato all'ingresso, ovvero nel magazzino dell'edificio. Il personale della scuola successivamente provvederà con guanti al trasferimento del materiale all'interno dell'edificio. Qualora sia necessaria la firma di accettazione il personale incaricato al ritiro apporrà la firma munito di guanti e mascherina, ovvero mantenendo la distanza di un metro.

3. Accesso agli uffici amministrativi

Si privilegia la comunicazione a distanza, ovvero lo scambio informatico. In caso di indifferibilità dell'accesso agli uffici per lo scambio di documentazione, questa deve avvenire, possibilmente, su appuntamento.

Per lo scambio di documentazione cartacea il personale addetto deve:

- a) disporsi dietro gli schermi/barriere di protezione e/o indossare la mascherina
- b) verificare che l'utente indossi la mascherina e comunque mantenga la distanza di un metro

In ogni ufficio non potrà accedere più di un utente alla volta salvo l'esigenza di accompagnamento di un minore.

L'utente dopo aver esibito all'ingresso il green pass, deve:

- 1) Accedere con la mascherina, compilare e consegnare il modulo di autodichiarazione al personale preposto all'ingresso e compilare il registro dei visitatori.
- 2) Accedere da solo (salvo che accompagni un minore - max due persone).
- 3) Se in attesa di ingresso nell'ufficio mantenere la distanza di 1 metro da altre utenze in attesa.
- 4) Porsi dietro lo schermo/barriera protettivo/a.
- 5) Utilizzare la mascherina durante tutto il tempo di permanenza all'interno della struttura.
- 6) Igienizzare le mani utilizzando i dispenser appositi all'entrata dell'istituto.

Tutti i visitatori esterni si spostano ed escono seguendo i percorsi indicati, ovvero rispettando la destra nel senso di marcia, tenendosi possibilmente ad 1 metro di distanza dagli altri e indossando la mascherina.

4. Accesso per colloqui genitori/tutori – docenti/Presidenza

Per qualsiasi tipologia di problema è da ritenersi prioritaria la comunicazione a distanza.

In caso di assoluta necessità di avere un colloquio personale e/o riservato, fino a diversa indicazione, questo deve avvenire su appuntamento programmato ed in tal caso dovranno essere osservate le seguenti prescrizioni:

I docenti devono:

- a. indossare la mascherina durante tutto il colloquio
- b. verificare che il genitore-tutore indossi la mascherina e comunque mantenere la distanza di 1 metro.
- c. igienizzare le mani (ricezione e firma eventuale documentazione).
- d. in ogni caso è ammessa la presenza di una sola persona.

L'utente deve:

- a. Accedere con la mascherina, compilare e consegnare il modulo di autodichiarazione al personale preposto all'ingresso e compilare il registro dei visitatori.
- b. Accedere da solo o in accompagnamento al minore.
- c. Indossare la mascherina durante tutto il tempo di permanenza all'interno della struttura, mantenendo in ogni caso la distanza di un metro dall'interlocutore.
- d. Igienizzare le mani utilizzando i dispenser appositi all'entrata dell'istituto.

I genitori-tutori si spostano ed escono seguendo i percorsi indicati, ovvero rispettando la destra nel senso di marcia, tenendosi possibilmente ad 1 metro di distanza dagli altri ed indossando la mascherina.

Modalità di accesso/uscita degli alunni

Tutti gli alunni devono rispettare le seguenti norme:

- L'obbligo di rimanere al proprio domicilio in presenza di temperatura oltre i 37,5° o altri sintomi influenzali e di chiamare il proprio medico di famiglia e l'autorità sanitaria.
- Il divieto di fare ingresso o di poter permanere nei locali scolastici laddove, anche successivamente all'ingresso, sussistano le condizioni di pericolo (sintomi influenzali, temperatura oltre 37,5°, provenienza da zone a rischio o contatto con persone positive al virus nei 14 giorni precedenti, ecc.) stabilite dalle autorità sanitarie competenti.
- L'obbligo di rispettare tutte le disposizioni delle Autorità e del Dirigente Scolastico (in particolare, mantenere il distanziamento fisico di un metro, osservare le regole di igiene delle mani e tenere comportamenti corretti sul piano dell'igiene).
- L'obbligo di informare tempestivamente e responsabilmente il Docente in classe (che a sua volta informerà il Dirigente Scolastico o uno dei suoi delegati) della presenza di qualsiasi sintomo influenzale durante la presenza all'interno dell'istituto.
- L'obbligo, se già risultati positivi all'infezione da COVID-19, di fare precedere il rientro da una preventiva comunicazione avente ad oggetto la certificazione medica da cui risulti la idoneità al rientro nella comunità secondo le modalità previste dal dipartimento di prevenzione territoriale di competenza o dall'autorità sanitaria ad esso preposta.

Tutti gli studenti:

Accessi – uscite e orario scolastico

Per l'avvio delle lezioni è prevista la frequenza di tutti gli studenti **in presenza**.

1. A ciascuna classe è assegnata un'aula didattica su determina del Dirigente scolastico sulla base della capienza massima consentita nel rispetto delle misure di distanziamento previste e possibili attraverso l'uso costante della mascherina.
2. Sono stati previsti accessi e uscite differenziati alle aule sulla base della collocazione nell'edificio delle rispettive classi:

PIANO TERRA							
CLASSE	AULA	ORARI O INGRES SO	VARCO INGRES SO	SCALA INGRES SO	ORARI O USCIT A	VARC O USCIT A	SCAL A USCIT A
	101		1			1	
	102		1			1	
	103		1			1	
	104		1			1	
	105		1			5	
	106		1			5	
	107		1			5	
	108		1			5	
	111		4			4	
	112		4			4	
	113		4			4	
	112		4			4	
	115		4			2	
	116		1			2	
	117		1			2	

LAB. LINGUE			1			5	
PALESTRA						1	
PRIMO PIANO							
	201		2	SCALA A		2	SCALA A
	202		2	SCALA A		2	SCALA A
	203		2	SCALA A		2	SCALA A
	204		2	SCALA A		2	SCALA A
	205		2	SCALA A		2	SCALA A
	206		2	SCALA A		5	SCALA B
	207		2	SCALA A		5	SCALA B
	208		2	SCALA A		5	SCALA B
	209		2	SCALA A		5	SCALA B
	210		2	SCALA A		2	SCALA A
	211		2	SCALA A		2	SCALA A
	212		2	SCALA A		2	SCALA A
	213		2	SCALA A		2	SCALA A
LAB. LINGUE			2	SCALA A		5	SCALA B
LAB. CHIMICA			2	SCALA A		2	SCALA A
SECONDO PIANO							
	301		3	SCALA A		3	SCALA A
	302		3	SCALA A		3	SCALA A
	303		3	SCALA A		3	SCALA A
	304		3	SCALA A		3	SCALA A
	305		3	SCALA A		5	SCALA A
	306		3	SCALA A		5	SCALA A
	307		3	SCALA A		5	SCALA A
	308		3	SCALA A		5	SCALA A
LAB.A			3	SCALA A		3	SCALA A
LAB.B			3	SCALA A		5	SCALA A
LAB.C			3	SCALA A		3	SCALA A

Tali vie di accesso/uscita sono indicate da apposita segnaletica orizzontale e verticale, pertanto gli studenti delle rispettive classi devono esclusivamente transitare da queste per accedere o uscire dall'edificio scolastico. È stato previsto anche un orario di ingresso e di uscita differenziato come indicato dal Prefetto di Roma. L'impianto organizzativo prevede l'ingresso su due turni, alle ore 8:00 e alle ore 9:40. Il doppio ingresso, inoltre, prevede la divisione degli studenti con la percentuale del 60% alle ore 8:00 e il 40% alle ore 9:40, ma ben più importante, si rende necessaria l'ottava ora di lezione fin quando la settimana rimarrà di 5 giorni, escluso il sabato. Con delibera del Collegio dei docenti e del Consiglio d'istituto è stata approvata la riduzione delle prime due ore a 50 minuti e delle ultime due (settima e ottava ora), in modo tale da riuscire ad allineare la terza ora di lezione del primo turno con la prima ora di lezione del secondo turno (ore 9.40) e garantire la stessa differenziazione di orario anche in uscita (N. 23 classi entreranno alle ore 8.00 e N. 15 classi entreranno alle ore 9.40 alternando gli ingressi e le uscite in modo tale che ciascuna classe entrerà tre giorni al primo turno e due giorni al secondo turno).

3. Al personale scolastico, docente e non docente, è consentito l'ingresso e l'uscita attraverso uno qualsiasi di questi varchi. Sarà cura di ciascun componente del personale rispettare la segnaletica ed i relativi sensi di marcia, mantenere ordinatamente il distanziamento fisico dalle altre persone presenti ed entrare ed uscire senza attardarsi nei luoghi di transito.

4. Alle studentesse e agli studenti è fatto rigoroso divieto di transitare dal settore/piano che comprende l'aula assegnata alla propria classe verso altri settori per tutta la loro permanenza all'interno della scuola, tranne quando devono recarsi, sempre rispettando il distanziamento fisico e i sensi di marcia indicati nella segnaletica, e indossando la mascherina:

- In uno dei laboratori didattici della scuola, nelle palestre o in altri luoghi esterni alla scuola con la propria classe e solo se accompagnati dall'insegnante;
- Negli uffici di segreteria o in altri ambienti dell'edificio scolastico su espressa richiesta di un componente del personale della scuola o chiedendo il permesso all'insegnante;
- Ai servizi igienici se non presenti all'interno del proprio settore;
- Alla buvette per prenotare cibo e bevande, in nome e per conto di tutta la classe, durante la seconda ora di lezione;

5. Le studentesse e gli studenti durante gli intervalli resteranno in aula al loro posto indossando la mascherina e mantenendo il metro di distanza. Si consiglia di mangiare la merenda osservando una turnazione gestita dal docente in modo tale da non avere tutta la mascherina abbassata. Durante gli intervalli e 5 minuti prima del termine di ogni ora di lezione bisogna far arieggiare le aule avendo cura di tenere porte e finestre aperte.

Operazioni di ingresso e di uscita delle studentesse e degli studenti per le lezioni

L'orario di inizio delle lezioni è differenziato tra le classi per evitare sovraffollamenti negli accessi a scuola. L'impianto organizzativo prevede l'ingresso su due turni, alle ore 8:00 e alle ore 9:40. Il doppio ingresso, inoltre, prevede la divisione degli studenti con la percentuale del 60% alle ore 8:00 ed il 40% alle ore 9:40, ma ben più importante, si rende necessaria l'ottava ora di lezione, per le classi del secondo turno, fin quando la settimana rimarrà di 5 giorni, escluso il sabato. Con delibera del Collegio dei docenti e del Consiglio d'istituto è stata approvata la riduzione delle prime due ore a 50 minuti e delle ultime due (settima e ottava ora), in modo tale da riuscire ad allineare la terza ora di lezione del primo turno con la prima ora di lezione del secondo turno (ore 9.40) e garantire la stessa differenziazione di orario anche in uscita (N. 23 classi entreranno alle ore 8.00 e N. 15 classi entreranno alle ore 9.40 alternando gli ingressi e le uscite in modo tale che ciascuna classe entrerà tre giorni al primo turno e due giorni al secondo turno).

Su motivata e documentata richiesta il Dirigente scolastico valuterà la possibilità di deroghe orarie (non oltre le ore 8.25 per gli studenti che devono entrare al primo turno). Gli alunni ritardatari, oltre dieci minuti dall'orario previsto per l'ingresso (8.00/8.10 primo turno, 9.40/9.50 secondo turno) entreranno direttamente in classe alla seconda ora di lezione.

Per gli alunni ospedalizzati, o per altri che per diverse patologie siano impossibilitati alla frequenza, la scuola dispone, a richiesta documentata della famiglia, le più adeguate modalità di didattica a distanza.

Nei periodi di svolgimento delle attività didattiche l'ingresso negli edifici scolastici è di norma consentito dalle ore 8.00 (classi 1^a turno) , dalle ore 9,40 (classi 2^a turno). In caso di arrivo in anticipo ulteriore, le studentesse e gli studenti dovranno attendere all'esterno il suono della campana di ingresso rispettando scrupolosamente il distanziamento fisico e indossando correttamente la mascherina sia all'interno delle pertinenze della scuola, in particolare i cortili e i parcheggi interni, sia negli spazi antistanti.

1. Al suono della campana di ingresso le studentesse e gli studenti dovranno raggiungere le proprie aule didattiche attraverso i canali di ingresso assegnati a ciascun settore, in maniera rapida e ordinata, rispettando il distanziamento fisico. Non è consentito attardarsi negli spazi esterni agli edifici, nell'atrio o nei corridoi.

2. Una volta raggiunta la propria aula, le studentesse e gli studenti prenderanno posto al proprio banco e anche in situazione statica non potranno togliere la mascherina. Durante le operazioni di ingresso e uscita non è consentito sostare nei corridoi e negli altri spazi comuni antistanti le aule e, una volta raggiunto il proprio banco, non è assolutamente consentito alzarsi dal proprio posto senza la mascherina.

3. A partire dalla campana di ingresso il personale scolastico è tenuto ad assicurare il servizio di vigilanza come stabilito da specifica determina del Dirigente scolastico. I docenti impegnati la prima ora di lezione dovranno essere presenti nelle aule 5 minuti prima dell'inizio delle lezioni, ovvero alle ore 7.55. Al suono della campanella, durante il cambio dell'ora, i docenti dovranno immediatamente recarsi presso la classe in cui dovranno svolgere la successiva lezione. Nel caso in cui i docenti siano liberi, ovvero abbiano terminato il proprio servizio, dovranno attendere l'arrivo del docente che dovrà svolgere la lezione successiva alla propria. I collaboratori scolastici addetti si porteranno in prossimità delle aule durante il cambio dell'ora e degli accessi per regolare i flussi in uscita.

4. Le operazioni di uscita al termine delle lezioni, seguiranno, sostanzialmente, le regole di un'evacuazione ordinata entro la quale studentesse e studenti devono sempre rispettare il distanziamento fisico.

5. Il suono della campanella indicherà la fine delle attività didattiche e il momento in cui le studentesse e gli studenti di ciascuna classe in maniera rapida e ordinata e rispettando il distanziamento fisico, tenendo la mascherina, potranno lasciare l'aula attraverso i canali di uscita assegnati a ciascun settore. Per nessun motivo è consentito alle studentesse e agli studenti di attardarsi negli spazi interni agli edifici.

6. A partire dalla prima campana di uscita il personale scolastico è tenuto ad assicurare il servizio di vigilanza per tutta la durata delle operazioni.

Misure di prevenzione riguardanti lo svolgimento delle attività didattiche

1. Ciascuna aula didattica e ciascun laboratorio della scuola ha una capienza indicata e resa nota. Durante lo svolgimento delle attività didattiche, gli insegnanti sono tenuti a mantenere il distanziamento fisico interpersonale di almeno 2 metri nelle aule, nei laboratori e negli altri ambienti scolastici, le studentesse e gli studenti sono tenuti al distanziamento fisico di un metro, con mascherina, e di almeno 2 metri nella palestra senza mascherina. Tali misure sono consigliabili e non più prescrittive laddove non sia possibile mantenerle.

2. Nei limiti delle disponibilità, gli insegnanti, in particolare quelli di scienze motorie, sono invitati, nelle giornate di bel tempo, a fare regolarmente uso degli spazi all'aperto e a programmare le attività fisiche idonee a garantire il distanziamento fisico.
3. Anche durante le attività didattiche che si svolgono in ambienti esterni alla scuola, tutti sono tenuti a mantenere il distanziamento fisico e a rispettare le misure di prevenzione previste nei regolamenti adottati nel luogo ospitante.
4. All'interno delle aule didattiche e dei laboratori della scuola sono individuate le aree didattiche entro cui sono posizionati la cattedra, la lavagna, la Lim/touch screen e gli altri strumenti didattici di uso comune. Tale area è delimitata da una distanza minima di 2 metri dalla parete di fondo ai primi banchi, il corretto posizionamento dei banchi è indicato da adesivi segnalatori posti sul pavimento in corrispondenza di ciascun banco. Sia l'insegnante disciplinare che l'eventuale insegnante di sostegno, di norma, svolgono la loro lezione all'interno dell'area didattica. Non è consentito all'insegnante prendere posto staticamente tra le studentesse e gli studenti. In caso di necessità l'insegnante di sostegno che affianca l'alunno con disabilità (che potrà, a richiesta documentata della famiglia, essere esonerato dall'obbligo della mascherina) potrà avvicinarlo solo se munito degli adeguati, specifici DPI. In tali casi i compagni potranno interagire con il compagno tenendo la mascherina e il necessario distanziamento.
5. Durante le attività in aula e in laboratorio le studentesse e gli studenti non potranno più togliere la mascherina durante la permanenza al proprio posto. Le studentesse e gli studenti toglieranno la mascherina durante le attività sportive in palestra mantenendo i 2 metri di distanziamento.
6. Le attività didattiche nei laboratori dovranno terminare 15 minuti prima dell'orario di lezione onde consentire l'igienizzazione dei locali, prima di far accedere un'altra classe. I laboratori, di norma, NON potranno essere utilizzati prima delle ore 8.15 e dopo le ore 15.05.
7. In ogni caso va sempre indossata la mascherina chirurgica e non di comunità.
8. I docenti raggiungono le aule di insegnamento portando con sé le proprie dotazioni personali, igienizzando le mani prima dell'ingresso in aula e indossando la mascherina in aula; nel cambio dell'aula devono seguire il percorso più breve, mantenendo possibilmente la distanza di un metro dalle altre persone e indossando la mascherina.
9. Durante le attività didattiche in locali della scuola dove non sono presenti banchi e segnalatori di posizione, gli insegnanti, le studentesse e gli studenti sono comunque tenuti a rispettare il distanziamento fisico interpersonale e dovranno tenere la mascherina.
10. Le aule e i laboratori dovranno essere frequentemente areati 5 minuti prima del termine dell'ora di lezione e ogni qualvolta uno degli insegnanti in aula lo riterrà necessario. L'insegnante individuerà le studentesse e gli studenti incaricati di aprire le finestre e richiuderle una volta trascorso il tempo necessario.
11. Durante i tragitti a piedi per raggiungere palestre, teatri, sale convegni, biblioteche, musei e altri luoghi di interesse in cui svolgere attività didattiche specifiche, le studentesse, gli studenti e gli insegnanti dovranno mantenere il distanziamento fisico di 1 metro e rispettare la normativa vigente in materia di prevenzione del contagio da SARS-CoV-2 nei luoghi pubblici al chiuso e all'aperto.

Gli alunni si spostano ed escono seguendo i percorsi indicati, ovvero rispettando la destra nel senso di marcia, tenendosi possibilmente ad 1 metro di distanza dagli altri ed indossando la mascherina.

Registri Controlli

Sarà istituito un REGISTRO PER IL CRONOPROGRAMMA per garantire l'effettiva realizzazione di un cronoprogramma relativo alle misure di igiene e sanificazione. Il registro è tenuto dal DSGA, o un suo delegato, che provvederà anche a verificare l'effettiva sanificazione dei locali così come previsto nel successivo punto 3.

Sarà, altresì, istituito un REGISTRO del GRUPPO CLASSE, su cui vengono quotidianamente annotati tutti i contatti esterni alla normale programmazione: Supplenze, spostamenti provvisori di alunni tra le classi, interventi di docenti esterni. **Il docente presente in classe nell'ora** in cui si verifica l'evento è responsabile dell'annotazione.

Sarà, inoltre istituito il REGISTRO DEGLI ACCESSI alla sede dell'istituzione scolastica per gli esterni e per i fornitori.

PRESCRIZIONI MINIME DI COMPORTAMENTO

- Quando sei a scuola **INDOSSA LA MASCHERINA**. Solo da seduto puoi abbassare la mascherina (vale per docenti e studenti).
- Mantieni sempre la **DISTANZA DI UN METRO**, evita gli assembramenti (soprattutto in entrata e in uscita) e il contatto fisico con i compagni. Mantieni sempre la destra negli spostamenti all'interno della scuola.
- Appena entri in aula **IGIENIZZA LE MANI** usando gli appositi dispenser. Evita di toccarti il viso e la mascherina.
- Gli Insegnanti di sostegno, gli ITP, gli Assistenti tecnici, indossano in aula sempre la **VISIERA PARAFIATO**.
- Se l'utilizzo della **LIM** o di qualsiasi altra apparecchiatura presente in aula, non garantisca un distanziamento di almeno 2metri tra l'insegnante e l'alunno più prossimo, essa dovrà essere utilizzata esclusivamente indossando la **VISIERA PARAFIATO e/o la MASCHERINA**.

Di seguito alcune tipologie di predisposizione delle aule per la gestione corretta del distanziamento

DISPOSIZIONE BANCHI

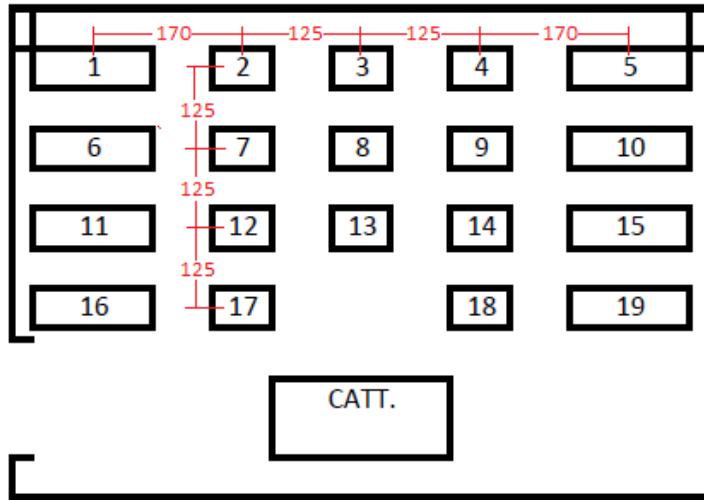

AULA STANDARD DA 19

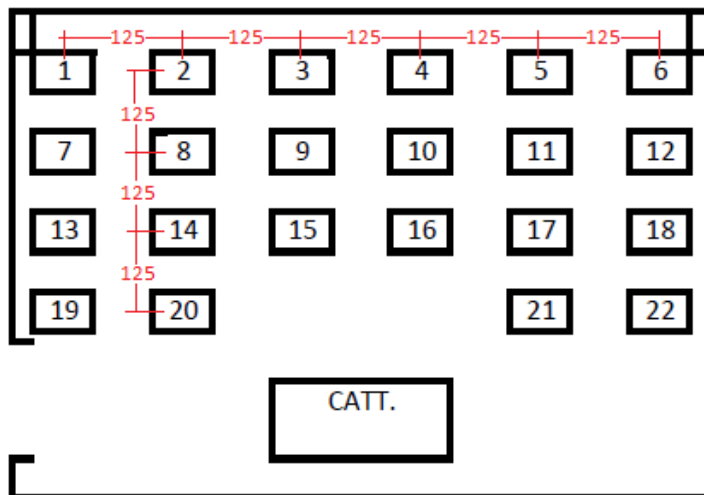

AULA STANDARD DA 22

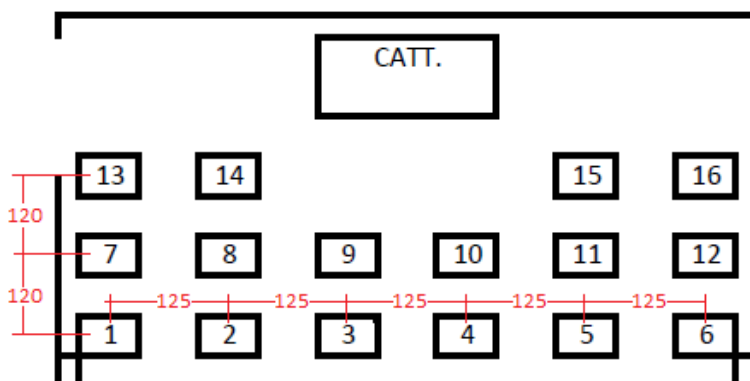

AULA A VETRI DA 15

2. PULIZIA E IGIENIZZAZIONE DI LUOGHI E ATTREZZATURE

La pulizia giornaliera e la igienizzazione periodica di tutti gli ambienti viene assicurata con la definizione di un cronoprogramma a cura del DSGA e la compilazione di un apposito registro da parte del personale C.S.

L'igienizzazione deve essere assicurata, in aggiunta a quanto previsto dal cronoprogramma, anche in caso di presenza di persona con sintomi o confermata positività al virus. In questo secondo caso, per la pulizia e la igienizzazione, occorre tenere conto di quanto indicato nella circolare 5443 del Ministero della Salute del 22/02/2020.

Viene utilizzato materiale detergente, con azione virucida, come previsto dall'allegato 1 del documento CTS del 28/05/2020.

Viene garantita la adeguata aerazione di tutti i locali, mantenendo costantemente (o il più possibile) aperti gli infissi esterni dei servizi igienici. Le aule arieggiano 5 minuti prima della fine di ogni ora di lezione.

I servizi igienici vengono sottoposti a pulizia almeno due volte al giorno, anche con immissione di liquidi a potere virucida negli scarichi fognari delle toilette (previa intesa con RSU).

Vengono sottoposti a regolare detergenza le superfici e gli oggetti destinati all'uso degli allievi.

Compiti per la pulizia e igienizzazione dei locali

I collaboratori scolastici:

- procedono alla pulizia giornaliera e alla igienizzazione periodica dei locali, degli ambienti, delle postazioni di lavoro e delle aree comuni, come previsto dal suddetto cronoprogramma.
- garantiscono la pulizia a fine turno degli strumenti di lavoro e la igienizzazione periodica di tastiere, schermi touch, mouse, apparecchi telefonici, tastiere dei distributori di bevande con adeguati detergenti.
- procedono alla igienizzazione degli arredi delle aule e **dei laboratori ogni qualvolta è previsto un cambiamento della classe utilizzatrice.**

3. IGIENE PERSONALE E DISPOSITIVI DI PROTEZIONE INDIVIDUALE

Precauzioni igieniche personali

1. A tutte le persone presenti a scuola è fatto obbligo di adottare tutte le precauzioni igieniche, in particolare il lavaggio frequente con acqua e sapone e l'igienizzazione con gel specifico delle mani, in particolare dopo il contatto con oggetti di uso comune.
2. La scuola mette a disposizione idonei detergenti per le mani. Nei servizi igienici sono posizionati distributori di sapone e le istruzioni per il corretto lavaggio delle mani, inoltre, negli uffici di segreteria, nei principali locali ad uso comune, nei corridoi e in prossimità degli ingressi e delle uscite sono presenti distributori di gel igienizzante.
3. Le studentesse, gli studenti e tutto il personale scolastico sono invitati a portare a scuola un flaconcino di gel igienizzante e fazzoletti monouso per uso strettamente personale.

4. Alle studentesse e agli studenti non è consentito lo scambio di materiale didattico (libri, quaderni, penne, matite, attrezzature da disegno) né di altri effetti personali (denaro, dispositivi elettronici, accessori di abbigliamento, etc.) durante tutta la loro permanenza a scuola. Pertanto è necessario che le studentesse e gli studenti valutino attentamente quali materiali didattici, dispositivi elettronici e altri effetti personali portare giornalmente a scuola. Non è consentito lasciare materiale di alcun genere a scuola. La scuola non risponde della custodia di effetti personali di alcun tipo.

Compiti del personale addetto alla vigilanza all'ingresso e ai varchi

Il personale addetto alla vigilanza all'ingresso dell'utenza deve:

- a) Vigilare che chiunque si accinga ad entrare (utenti, esterni di manutenzione, corrieri, personale docente e personale ATA, alunni) indossi la mascherina.
- b) Accogliere indossando la mascherina, fare compilare agli esterni il registro dei visitatori e il modulo di autodichiarazione.
- c) Dare indicazioni in merito all'ufficio di destinazione dell'utente verificando, ove possibile, che siano rispettate le norme di distanziamento sociale.
- d) Verificare che i dispenser di igienizzazione siano disponibili e operare le ricariche quando necessario.
- e) Igienizzare maniglie, banconi, materiali ecc, che eventualmente siano stati oggetto di contatto all'ingresso, ovvero ai varchi dell'edificio.

Dispositivi di protezione individuale

Gli ambienti di lavoro consentono ai lavoratori e agli allievi il rispetto della distanza interpersonale di almeno 1 metro. Tale condizione resta pertanto la misura di prevenzione prioritaria.

I dispositivi di protezione individuale (DPI) devono essere adottati per gestire i rischi residui dopo avere adottato gli adeguati strumenti di protezione collettiva.

Mascherine

L'Organizzazione Mondiale per la Sanità riconosce che una mascherina chirurgica può limitare la diffusione delle malattie virali respiratorie.

Si ricorda però che l'utilizzo della mascherina non è sufficiente da solo a fornire un livello adeguato di protezione, e quindi le altre misure di prevenzione quali il distanziamento sociale e l'igiene delle mani devono essere sempre e comunque adottati.

Le mascherine date in uso sono conformi a quanto previsto dal D.L. 18 del 17/03/2020 e della circolare di D.G.D.M.F. 3572 P Ministero della Salute del 18/03/2020 fino al termine dello stato di emergenza di cui alla delibera del CDM del 31/01/2020.

Pertanto ai lavoratori e agli alunni, ove regolarmente fornite, verranno distribuite mascherine chirurgiche che verranno rimborsate al termine di ogni giornata lavorativa.

L'utilizzo della mascherina è previsto per tutti i lavoratori e gli alunni che condividono spazi comuni e quindi anche durante i trasferimenti da e verso la propria postazione di lavoro all'interno dell'edificio.

L'igiene delle mani deve sempre essere eseguita prima di indossare una mascherina pulita e dopo avere rimosso la stessa.

Guanti

L'Istituto mette a disposizione dei lavoratori guanti monouso per l'utilizzo di strumenti/apparecchi di uso comune (fotocopiatore, distributori automatici, ecc.) da utilizzare solo in alternativa alla igienizzazione pre e

post utilizzo, nonché per le attività di pulizia.

Qualora l'attività lavorativa imponga una distanza interpersonale minore di un metro e non siano possibili altre soluzioni organizzative è necessario l'uso delle mascherine e di altri dispositivi di protezione (guanti, visiere, ecc.) conformi alle disposizioni delle autorità scientifiche e sanitarie

Il personale preposto alla pulizia dovrà utilizzare i liquidi detergenti forniti dalla scuola- ufficio tecnico che sono conformi alle indicazioni dell'OMS.

L'istituto predisporre dei contenitori richiudibili dedicati per la raccolta ed il successivo smaltimento come rifiuto indifferenziato, di fazzoletti, salviette, guanti, mascherine, panni utilizzati per le diverse attività di igiene personale e di pulizia delle postazioni di lavoro o delle superfici degli ambienti.

Disposizioni particolari per insegnanti, insegnanti di sostegno e assistenti specialistici

Per il personale impegnato con allievi con disabilità, si prevede l'utilizzo di ulteriori dispositivi di protezione individuale (nello specifico il lavoratore potrà utilizzare, unitamente alla mascherina, guanti e dispositivi di protezione per occhi, viso e mucose, visiere parafiatto), tenendo conto della tipologia di disabilità e delle ulteriori informazioni impartite dalla famiglia dell'allunno/studente o dal medico.

Allo stesso modo l'insegnante che utilizza la LIM o la lavagna, se non riesce a mantenere la distanza di almeno due metri dall'allievo più prossimo, dovrà indossare la mascherina o la visiera parasole.

4. GESTIONE DI SPAZI COMUNI

L'accesso agli spazi comuni (atrio, corridoi, antibagni, scale, ecc) è contingentato, con la previsione di una ventilazione continua dei locali e di un tempo ridotto di sosta all'interno degli stessi, con il mantenimento, ove possibile, della distanza di sicurezza di 1 metro tra le persone e l'obbligo di indossare la mascherina di protezione.

L'ascensore può essere utilizzato da una persona alla volta, ovvero da max 2 persone, soprattutto nel caso di necessità di accompagnamento, con l'utilizzo di apposita mascherina.

Presso la buvette vige l'obbligo di accesso per un massimo di tre persone, per il tempo strettamente necessario, rispettando sempre la distanza di sicurezza e previa pulizia delle mani con prodotto detergente.

L'Istituto assicura una frequente pulizia approfondita delle tastiere dei distributori e delle superfici di impiego e contatto; mette inoltre a disposizione degli utilizzatori materiale disinfettante.

Spostamenti

Gli spostamenti all'interno dell'istituto devono essere limitati al minimo indispensabile.

Personale ATA

Il personale ATA che è tenuto alla registrazione tramite badge dell'orario di ingresso ed uscita deve procedere alla igienizzazione delle mani prima e dopo l'operazione di registrazione con l'apparecchiatura per il badge. Durante questa fase il personale deve restare in attesa del proprio turno di registrazione mantenendosi possibilmente alla distanza di un metro dagli altri in attesa e indossando la mascherina.

Il personale ATA dopo la registrazione di ingresso deve recarsi direttamente alla postazione di servizio.

I collaboratori scolastici si spostano nei loro settori di pertinenza e limitano ai casi di urgenza e necessità lo

spostamento su altro settore.

Tutti gli spostamenti all'interno della struttura comportano l'utilizzo della mascherina, se non è possibile mantenere la distanza interpersonale di 1 metro.

Docenti

I docenti accedono ai locali dell'istituto procedendo alla igienizzazione delle mani, mantenendo possibilmente la distanza di 1 metro dalle altre persone e indossando la mascherina.

Una volta all'interno dell'Istituto possono eventualmente accedere alla sala insegnanti e al cassetto personale, nei limiti della capienza consentita, 14 persone, trattenendosi per il tempo minimo indispensabile, mantenendo possibilmente la distanza di 1 metro dalle altre persone e indossando la mascherina.

I docenti raggiungono le aule di insegnamento portando con sé le proprie dotazioni personali, igienizzando le mani prima dell'ingresso in aula e dopo l'uscita dall'aula; nel cambio di aula devono seguire il percorso più breve, mantenendo possibilmente la distanza di 1 metro dalle altre persone e indossando la mascherina; **non sono consentiti assembramenti nei luoghi di passaggio e negli spazi comuni.**

Nel caso di ore "buche" durante l'orario di servizio, i docenti possono sostare nei locali all'uopo predisposti mantenendo la distanza minima di un metro dagli altri colleghi.

Tutti gli spostamenti all'interno dell'istituto (che devono essere nella misura minore possibile) devono avvenire mantenendo possibilmente la distanza di un metro dalle altre persone ed indossando la mascherina.

Alunni

Gli allievi accedono ai locali dell'istituto dall'ingresso loro riservato in funzione dell'aula che devono raggiungere, mantenendo possibilmente la distanza di un metro dalle altre persone e indossando la mascherina.

Una volta all'interno dell'Istituto raggiungono direttamente l'aula; **non sono consentiti assembramenti e negli spazi comuni dell'edificio.**

Negli spostamenti all'interno della classe (che si raccomanda essere solamente quelli strettamente necessari) è necessario indossare la mascherina.

Accesso ai servizi igienici

1. L'accesso ai servizi igienici della scuola è contingentato (max 3 – 4 alunni per bagno). Chiunque acceda ai servizi igienici si dispone all'esterno in una fila ordinata e distanziata aspettando il proprio turno e rispettando i segnali posti sul pavimento, indossando la mascherina e igienizzando/lavando le mani prima di entrare in bagno e in uscita.

2. Chiunque acceda ai servizi igienici avrà cura di lasciare il bagno in perfetto ordine. Prima di uscire, dovrà disinfettare le mani con gel igienizzante o meglio lavarle nuovamente con acqua e sapone.

3. Chiunque noti che i bagni non sono perfettamente in ordine e dotati del necessario per l'igiene, avrà cura di segnalare subito il problema alle collaboratrici e ai collaboratori scolastici e questi provvederanno tempestivamente come indicato dalle norme e dai regolamenti di prevenzione richiamati nella premessa del presente documento.

4. Al fine di limitare assembramenti, l'accesso delle studentesse e degli studenti ai servizi igienici sarà consentito anche durante l'orario di lezione dopo la prima ora, previo permesso dell'insegnante il quale è incaricato di valutare la sensatezza e la frequenza delle richieste, anche alla luce di un registro quotidiano

delle uscite che i docenti condividono. Le collaboratrici e i collaboratori scolastici al piano avranno cura di monitorare la situazione per evitare abusi.

Accesso e gestione della Bouvette

1. L'accesso alla bouvette da parte delle studentesse e degli studenti è consentito esclusivamente durante la seconda ora di lezione per la consegna delle prenotazioni.
2. Un rappresentante degli studenti per ogni classe che intende fruire del servizio raccoglie le richieste dei compagni, utilizzando la modulistica predisposta, e le consegna direttamente al personale della Bouvette. Durante la terza ora di lezione (classi del primo turno) e la quarta ora (classi del secondo turno) il personale della bouvette provvederà a consegnare quanto ordinato munito di guanti, mascherina e visiera, forniti dalla scuola.
3. Le studentesse e gli studenti possono accedere al banco mantenendo la distanza di almeno 1 metro, supportata da segnaletica orizzontale. L'operatore sarà schermato da barriera parafiato con opportuno foro per il passaggio delle vivande e bevande oppure indosserà visiera oltre alla mascherina ed i guanti sanificati con gel alcolico.
4. L'accesso alla bouvette della scuola è contingentato (max 3 persone). Chiunque intenda accedere alla bouvette si dispone in una fila ordinata e distanziata, indossando la mascherina.
5. Alle studentesse e agli studenti non è consentito accedere alla bouvette durante le operazioni di ingresso e di uscita iniziali e finali e durante i transiti da un settore all'altro per lo svolgimento delle attività didattiche nei laboratori e nella palestra.
6. Durante l'intervallo le studentesse e gli studenti devono permanere nella propria aula, in presenza del docente.
7. E' possibile consumare alimenti e bevande esclusivamente durante l'intervallo in classe.
8. L'intervallo è previsto alla fine della terza ora e alla fine della quinta ora, dieci minuti prima del suono della campanella.
9. Durante l'intervallo devono essere aperte le porte di ingresso alle aule e le finestre per arieggiare i locali; gli alunni non devono spostarsi dal banco durante il primo intervallo poiché dovranno consumare alimenti e bevande. Durante il secondo intervallo possono spostarsi all'interno dell'aula indossando le mascherine e mantenendo la distanza di un metro dalle rime buccali dei compagni.

Accesso e gestione della palestra

1. E' assolutamente vietata la presenza di alunni di classi non impegnate nelle lezioni di scienze motorie compreso il periodo di intervallo delle lezioni.
2. Le classi in orario di un docente di scienze motorie assente, e sostituite da un docente di altra materia, non potranno svolgere attività in palestra.
3. Gli alunni potranno svolgere attività sportiva solo con scarpe da ginnastica da utilizzare solo a scuola, e abbigliamento sportivo (tuta, o maglietta e pantaloncini). Le scarpe devono essere allacciate per evitare possibili traumi alle caviglie. I docenti e la scuola non sono responsabili della custodia di vestiti ed oggetti.
4. Gli alunni devono presentarsi a scuola già con abbigliamento sportivo per svolgere le attività di Scienze motorie. Non è consentito cambiarsi negli spogliatoi e lasciare i propri indumenti in luoghi condivisi. Non è consentito utilizzare abbigliamento di altri alunni, e "pettorine".
5. Le scarpe da ginnastica dovranno essere cambiate in aula prima della lezione di Scienze motorie.
6. Non sono consentiti saluti che prevedono il contatto con parti del corpo (abbracci, strette di mano.....).
7. All'inizio e alla fine di ogni lezione in palestra l'alunno dovrà effettuare la pulizia delle mani con gel disinfettante posto in palestra.
8. Se è rispettato il distanziamento di due metri è possibile non indossare la mascherina.

Riunioni ed assemblee

1. Le riunioni in presenza degli Organi collegiali e dei diversi gruppi di lavoro dei docenti, convocate dal Dirigente scolastico o dai docenti coordinatori, nonché le riunioni di lavoro e sindacali autoconvocate del personale della scuola dovranno svolgersi all'interno di ambienti scolastici idonei ad ospitare in sicurezza tutti i partecipanti, nel rispetto della capienza di ciascun locale, o negli spazi esterni di pertinenza della scuola, con lo scrupoloso rispetto delle misure di distanziamento fisico indicate nel presente Regolamento.
2. Durante tali riunioni le persone presenti non potranno togliere la mascherina e dovranno rispettare il distanziamento fisico interpersonale di almeno 1 metro e le regole di areazione dei locali.
3. In ogni caso e se non indispensabile la riunione in presenza, è comunque consigliato lo svolgimento di tali incontri in videoconferenza. In particolare le riunioni degli Organi collegiali potranno essere convocate dal Dirigente scolastico nel rispetto del vigente Regolamento per lo svolgimento delle sedute degli Organi collegiali in videoconferenza.
4. Per tutto l'anno scolastico 2021/2022 saranno nuovamente ripristinate le assemblee di Istituto delle studentesse e degli studenti e le assemblee dei genitori in presenza. Sarà cura dei rappresentanti di Istituto organizzare autonomamente le assemblee con i soli rappresentanti di classe e suddividendo il biennio dal triennio, ovvero le classi del primo turno di ingresso dalle classi che entrano al secondo turno, in modo da non avere molti studenti assembrati in palestra, dove si svolgeranno le stesse, dandone comunicazione al Dirigente scolastico con ordine del giorno e successiva consegna dei verbali. È confermata la possibilità di svolgere le assemblee di classe degli studenti in orario di lezione, nella scrupolosa osservanza delle norme previste nel presente Regolamento. Il docente in servizio è comunque tenuto a trattenersi nelle immediate vicinanze dell'aula, controllando per quanto possibile il rispetto delle misure di sicurezza. In caso di inadempienze l'assemblea verrà immediatamente sospesa e il Dirigente scolastico informato.
5. Durante le assemblee di classe, i rappresentanti di classe delle studentesse e degli studenti o i loro sostituti potranno prendere posto nelle aree didattiche delle aule, mantenendo tra loro la distanza fisica di almeno 1 metro. Le studentesse e gli studenti potranno partecipare all'assemblea tenendo la mascherina anche se seduti al loro posto e mantenendo le stesse precauzioni previste per le attività didattiche in aula in presenza dell'insegnante.

Persone esterne

Le persone esterne accedono ai locali dell'Istituto dall'ingresso loro riservato e seguendo le procedure di cui al punto 1 del presente protocollo, procedono alla igienizzazione delle mani, mantenendo la distanza di un metro dalle altre persone e indossando la mascherina.

Una volta all'interno dell'Istituto raggiungono direttamente la zona di loro interesse mantenendo la distanza di un metro dalle altre persone ed indossando la mascherina; non sono consentiti assembramenti nelle parti comuni dell'edificio

Le persone esterne possono accedere ad un servizio igienico loro dedicato, diverso da quello utilizzato dagli allievi e dal personale scolastico; l'accesso ai bagni è consentito ad una/due persona/e per volta, con igienizzazione delle mani all'ingresso e all'uscita e permanenza ridotta al tempo minimo indispensabile; nell'eventuale tempo di attesa per l'accesso è necessario mantenere la distanza interpersonale di un metro ed indossare la mascherina.

Tutti gli spostamenti all'interno dell'Istituto (che devono essere nella misura minore possibile) devono avvenire indossando la mascherina, mantenendo rigorosamente la distanza e la distanza di un metro dalle altre persone.

Riunioni, eventi interni e formazione

Sono limitate le riunioni in presenza, le stesse per quanto possibile si svolgeranno attraverso le varie modalità a distanza. Ove si rendesse necessario programmare una riunione in presenza, sarà ridotta al minimo la partecipazione necessaria e saranno garantite le seguenti misure:

- preparazione della postazione con rispetto, ove possibile delle distanze interpersonali minime di un metro; in alternativa utilizzo della mascherina.
- arieggiamento del locale con apertura finestre e adeguata pulizia delle superfici di contatto.
- durata della riunione e permanenza nel locale limitate allo stretto necessario.
- assenza di bevande e/o cibi sul tavolo.

Sono sospesi e limitati tutti gli eventi interni e ogni attività di formazione curriculare in aula, anche obbligatoria, ovvero incontri/eventi già organizzati con la presenza di personale esperto esterno.

5. USO DI LOCALI ESTERNI ALL'ISTITUTO

L'utilizzo di locali esterni per l'espletamento delle attività didattiche è limitato alle attività strettamente necessarie.

Nel caso di attività didattiche realizzate in locali esterni all'istituto scolastico, gli Enti locali e/o i titolari della locazione, devono certificare l'idoneità, in termini di sicurezza, di detti locali. Con specifica convenzione devono essere definite le responsabilità delle pulizie e della sorveglianza di detti locali e dei piani di sicurezza.

6. SUPPORTO PSICOLOGICO

L'attenzione alla salute e il supporto psicologico per il personale scolastico e per gli studenti rappresenta una misura di prevenzione precauzionale indispensabile per una corretta gestione dell'anno scolastico.

Sulla base di una convenzione tra Ministero dell'Istruzione e il Consiglio Nazionale Ordine degli Psicologi, il Ministero promuove un sostegno psicologico per fronteggiare situazioni di insicurezza, stress, ansia dovuta ad eccessiva responsabilità, timore di contagio, rientro al lavoro in "presenza", difficoltà di concentrazione, situazione di isolamento vissuta.

Il supporto psicologico sarà coordinato dall'Ufficio Scolastico Regionale e dall'Ordine Regionale degli Psicologi e potrà essere fornito attraverso specifici colloqui con professionisti abilitati alla professione psicologica e psicoterapeutica, effettuati in presenza o a distanza, nel rispetto delle autorizzazioni previste e comunque senza alcun intervento di tipo clinico.

L'Istituto si farà parte diligente nell'informare personale scolastico e studenti delle modalità di accesso a tale supporto. Si rafforzerà l'attività dello sportello CIC interno, così come gli spazi di condivisione e di alleanza tra Scuola e Famiglia.

7. GESTIONE DI UNA PERSONA SINTOMATICA

1. Sulla base delle istruzioni operative per la gestione di focolai di contagio a scuola, di cui al Rapporto ISS n.58/2020, nel caso in cui una persona presente nella scuola sviluppi febbre o altri sintomi che suggeriscano una diagnosi di infezione da SARS-CoV-2, la persona interessata dovrà darne immediata notizia al Dirigente scolastico o al Referente d'istituto per il COVID-19 (Prof.ssa Pica Angela oppure ai collaboratori dello staff), dovrà quindi essere immediatamente accompagnata all'interno di un ambiente appositamente individuato per l'emergenza per poi provvedere al suo immediato ritorno al proprio domicilio.
2. Nel caso i sintomi riguardino una studentessa o uno studente, la scuola convocherà a tale scopo un genitore o una persona maggiorenne delegata dai genitori o da chi esercita la responsabilità genitoriale. La scuola avvertirà le autorità sanitarie competenti o i numeri di emergenza per il COVID-19 forniti dalla Regione o dal Ministero della Salute.
3. Per i casi confermati, le azioni successive saranno definite dal Dipartimento di prevenzione territoriale competente, sia per le misure di quarantena da adottare, sia per la riammissione a scuola secondo l'iter procedurale previsto dal "Protocollo condiviso di regolamentazione delle misure per il contrasto e il contenimento della diffusione del virus COVID-19 negli ambienti di lavoro" del 24 aprile 2020 (punto 11 - Gestione di una persona sintomatica in azienda) e dal citato Rapporto ISS. n.58/2020.
4. Nel caso di accertata presenza o evidenze di un focolaio di contagio il dirigente e il Referente per il Covid-19 di istituto seguiranno le procedure indicate al capitolo 2. "Risposta a eventuali casi e focolai da COVID-19 in ambiente scolastico" del citato Rapporto IIS n.58/2020. In tali casi, l'autorità sanitaria competente potrà valutare tutte le misure ritenute idonee.
5. Nel caso in cui le misure di prevenzione e di contenimento della diffusione del virus e della malattia prevedano, con apposita determina del Dirigente scolastico, l'allontanamento dalle lezioni in presenza di una o più classi, dal giorno successivo prenderanno il via, per le classi individuate e per tutta la durata degli effetti del provvedimento, le attività didattiche a distanza in modalità sincrona e asincrona sulla base di un orario settimanale appositamente predisposto dal Dirigente scolastico.(Cfr. Piano DDI)

Per la gestione operativa si rinvia a quanto contenuto nel Rapporto IIS COVID 19, n. 58/2020 e nel Disciplinare adottato, nonché nel Rapporto ISS COVID-19 n. 11/2021, recante "Indicazioni ad interim per la prevenzione e gestione degli ambienti indoor in relazione alla trasmissione dell'infezione da virus SARS-CoV-2" e nel Rapporto ISS COVID-19 n. 12/2021, recante "Raccomandazioni ad interim sulla sanificazione di strutture non sanitarie nell'attuale emergenza COVID-19: ambienti /superfici".

8. SORVEGLIANZA SANITARIA, MEDICO COMPETENTE, RLS

La sorveglianza sanitaria di cui all'art. 41 del D.Lgs 81/08 è curata dal Medico competente rispettando le misure igieniche contenute nelle indicazioni del Ministero della Salute.

Essa rappresenta una misura di prevenzione di carattere generale, sia perché favorisce l'intercettazione di possibili casi e sintomi sospetti del contagio, sia per l'informazione e la formazione che si può fornire ai lavoratori per evitare la diffusione del contagio.

Come previsto dal Protocollo d'Intesa nazionale, il mancato completamento dell'aggiornamento della formazione professionale e/o abilitante entro i termini previsti per tutti i ruoli/funzioni aziendali in materia di salute e sicurezza nei luoghi di lavoro, dovuto all'emergenza in corso e quindi per causa di forza maggiore, non comporta l'impossibilità a continuare lo svolgimento dello specifico ruolo/funzione (a titolo

esemplificativo: l'addetto all'emergenza, sia antincendio, sia primo soccorso, può continuare ad intervenire in caso di necessità).

Il Medico competente assicura, altresì, la sorveglianza sanitaria eccezionale, ai sensi dall'art. 83 del D.L. 34/2020, convertito nella legge 77/2020.

Lo stesso collabora con il datore di lavoro (DS) ed il RLS (Rappresentante dei lavoratori alla sicurezza) e segnala alla scuola situazioni di particolare fragilità e patologie attuali o pregresse dei dipendenti. L'istituto provvede alla loro tutela nel rispetto della privacy, le comunicazioni, infatti perverranno e saranno gestite soltanto dall'assistente amministrativo Annarita Flamini (delegata dal Dirigente).

Tutto il personale dell'Istituto che rientri nella tipologia di "situazione di fragilità" deve far pervenire al Dirigente Scolastico, ovvero al Medico Competente, indicazione in tal senso rilasciata dal proprio medico curante, corredata da documentazione sanitaria, **per le valutazioni del caso e successivi adempimenti secondo normativa vigente dal 01 agosto 2020.**

Il medico competente valuterà altresì il reinserimento lavorativo di soggetti con accertata e pregressa infezione da COVID-19, secondo le modalità previste dalle autorità preposte, indicate nel disciplinare.

Al rientro degli alunni sarà presa in considerazione la presenza di "soggetti fragili" esposti a un rischio potenzialmente maggiore nei confronti dell'infezione da COVID-19.

Le specifiche situazioni degli alunni in condizione di fragilità saranno valutate in raccordo con il Dipartimento di prevenzione territoriale ed il pediatra/medico di famiglia, fermo restando l'obbligo per la famiglia stessa di rappresentare tale condizione alla scuola in forma scritta e documentata.

9. COSTITUZIONE COMMISSIONE DI MONITORAGGIO E TEAM DI GESTIONE

L'applicazione delle misure previste dal presente protocollo saranno monitorate da apposita Commissione, formalmente costituita, presieduta dal DS con la partecipazione dello staff dirigenziale, del Medico Competente, del RSPP e del RLS.

Per la gestione di eventuali casi la Scuola sarà istituito un TEAM COVID coordinato dal **REFERENTE COVID** nella persona della Prof.ssa Pica Angela e costituito anche dal **REFERENTE PRIVACY** nella persona della signora Flamini Annarita che gestirà casella mail specifica per comunicazioni in merito da parte di personale e famiglie. L'indirizzo è angela.pica@itcloi.edu.it. In assenza del Referente Covid o sua sostituzione (nel caso di assenza) vengono definiti referenti covid il Vice –Presidente o altro collaboratore del dirigente scolastico. Per gli alunni diversamente abili, o con altri bisogni educativi speciali, e i loro genitori è Individuata quale **referente COVID** la prof.ssa Abagnale Teresa. I dati comunicati agli indirizzi soprastanti verranno trattati nel rispetto della privacy e dei dettami del Regolamento UE 2016/679 (GDPR), i referenti sono opportunamente formati in merito.

10. FORMAZIONE RISCHIO BIOLOGICO E SICUREZZA DOCENTI E ATA

Saranno previste prima dell'inizio delle lezioni tre ore di formazione per docenti e personale ATA tenute dal Medico competente, eventualmente a distanza, soprattutto per i docenti, inerenti il rischio biologico e le indicazioni operative per la gestione di casi e focolai SARS –Cov-2, così come previsto dal rapporto dell'ISS n. 58/2020. IL RSPP provvederà alla formazione per garantire l'avvio dell'anno scolastico e l'applicazione delle regole di sicurezza per il contenimento della diffusione di Covid 19.

11. DISPOSIZIONI FINALI

Qualora il Dirigente Scolastico ravvisi delle criticità nell'applicazione del presente protocollo di sicurezza, ovvero di quello nazionale, ne darà tempestiva comunicazione all'USR Lazio per la relativa attivazione delle azioni di supporto e di raccordo previste.

Relativamente all'intensificazione ed all'eventuale lavoro straordinario le parti si danno atto che in sede di contratto integrativo d'istituto, saranno attribuite risorse finalizzate a tali prestazioni. Al personale cui è richiesto di prestare ore aggiuntive rispetto all'orario ordinario obbligatorio, le stesse verranno retribuite. In alternativa, e solo su richiesta del personale, potranno essere riconosciuti riposi compensativi da fruire entro il 31 agosto 2021, ovvero nei successivi 4 mesi del prossimo anno scolastico. Per i compensi saranno utilizzate le specifiche risorse stanziati dal MI come stabilito nel Protocollo d'Intesa nazionale, qualora l'organico Covid non dovesse essere riconfermato.

Nettuno, 22 novembre 2021

L.C.S.:

Per la parte pubblica

IL DIRIGENTE SCOLASTICO

Dott. Gennaro Bosso 

Per la parte sindacale

i componenti la RSU di Istituto

CGIL Rita Bernardo 

SNALS Pica Angela 

CISL Teresa Abbagnale 

i rappresentanti territoriali delle organizzazioni sindacali

per la CGIL Roberto Imperato 

per la GILDA SCUOLA 

per la UIL SCUOLA Paolo Fontana 

per la UIL SCUOLA Tammone Francesca 

per lo SNALS-CONFSAL 

Per la CISL Francesca Tornatore 